

Specyfikacja

Modele	ST-20		ST-25	
Wymiary	Metric	US	Metric	US
A Wysokość po złożeniu	2.2 m	6 ft 6.75 in	2.2 m	6 ft 6.75 in
A Długość po złożeniu	64 cm	2 ft 1.25 in	64 cm	2 ft 1.25 in
A Szerokość po złożeniu	56 cm	1 ft 10 in	56 cm	1 ft 10 in
A Minimalna wysokość ładunku	15 cm	6 in	15 cm	6 in
E Prześwit w centrum	5 cm	2 in	5 cm	2 in
Wysokość robocza- z widłami w górze	6.46 m	21 ft 2.5 in	7.94 m	26 ft 0.5 in
- z widłami w dole	5.94 m	19 ft 6 in	7.42 m	24 ft 4 in

Productivity

Nośność - przy 46 cm (18 in) centrum obciążenia	363 kg	800 lbs	295 kg	650 lbs
Długość- regulowane wdły	70 cm	27.5 in	70 cm	27.5 in
Szerokość - regulowane widły	29-76 cm	11.5-30 in	29-76 cm	11.5-30 in
Rozszerzenie każdego widła z osobna (l/w/d)	76/5/8 cm; 2 kg	30/2/3 in; 4.5 lbs	76/5/8 cm; 2 kg	30/2/3 in; 4.5 lbs
Rozszerzenie wideł złączonych	64/5/8 cm; 2 kg	25/2/3 in; 4.5 lbs	64/5/8 cm; 2 kg	25/2/3 in; 4.5 lbs
Waga- regulowane widły	24 kg	52.5 lbs	24 kg	52.5 lbs
Ślad wysięgnika	1.87 x 2.02 m	73.5 x 79.5 in	1.87 x 2.02 m	73.5 x 79.5 in
Koła	standardowe		standardowe	

Zasilanie

Średnie korby : standardowa wciągarka	27.8 korb/m	8.5 korb/ft	27.8 korb/m	8.5 korb/ft
---------------------------------------	-------------	-------------	-------------	-------------

Waga

	230 kg	507 lbs	252 kg	555 lbs
--	--------	---------	--------	---------

Zgodność ze standardami EU Directive: 2006/42/EC (Machinery)

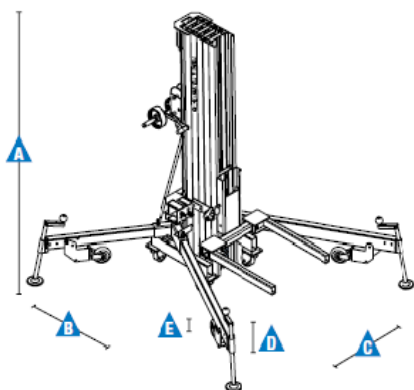

Wyposażenie

Standardowe wyposażenie	Podstawowa konfiguracja	Opcje dodatkowe
-------------------------	-------------------------	-----------------

Wymiary

ST™-20

- 6.46 m (21 ft 2.5 in) maksymalnej wysokości podnoszenia
- Aż do 363 kg (800 lbs) nośności

ST-25

- 7.94 m (26 ft 0.5 in) maksymalnej wysokości podnoszenia
- Aż do 295 kg (650 lbs) nośności

Charakterystyka

- Przenośna i kompaktowa konstrukcja
- Lekka, wytrzymała konstrukcja aluminiowa
- Łatwa konfiguracja, bez użycia narzędzi
- Wytrzymałe, stalowe widły
- Wciągarka blokuje się, gdy uchwyt jest zwolniony
- Łatwy transport- brak masywnej podstawy
- Mechanizm dociskający zabezpiecza podczas transportu

Zasilanie

- Ręczna wciągarka (jednobiegowa)
- Odwracalny uchwyt wciągarki dla łatwego przechowywania

Opcje wideł

- Regulowana szerokość wideł (standard)
- Platforma ładunkowa
- Rozszerzenie wideł

Opcje zasilania

- Jednobiegowa, manualna wciągarka
- Dwubiegowa, manualna wciągarka ⁽¹⁾

Baza

- Standardowa baza

Koła

- Standardowe koła

- Platforma ładunkowa
- Rozszerzenie wideł

Zasilanie

- Dwubiegowa ręczna wciągarka:

⁽¹⁾ Dostępne tylko na rynku wtórnym

